

**ДЗЯРЖАЎНЫ  
МЫТНЫ КАМІТЭТ  
РЭСПУБЛІКІ БЕЛАРУСЬ**

*вул. Могилёўская, 45/1, 220007, г. Мінск  
тэл. 218-90-00, факс 218-91-94,  
e-mail: gtk@customs.gov.by*

19.06.2024 № 08/6120  
на № \_\_\_\_\_ от \_\_\_\_\_

**ГОСУДАРСТВЕННЫЙ  
ТАМОЖЕННЫЙ КОМИТЕТ  
РЕСПУБЛИКИ БЕЛАРУСЬ**

*ул. Могилевская, 45/1, 220007, г. Минск  
тел. 218-90-00, факс 218-91-94,  
e-mail: gtk@customs.gov.by*

Таможни

ГИПК и ПК таможенных органов  
Республики Беларусь

РУП «Белтаможсервис»

О классификации товаров

В соответствии с пунктом 6 статьи 21 Таможенного кодекса Евразийского экономического союза, в целях реализации решений Объединенной коллегии таможенных служб государств-членов Евразийского экономического союза от 28 мая 2024 года №№ 46/10 – 46/13 Государственный таможенный комитет разъясняет следующее.

1. Временный шатер (Рис. 1) для использования снаружи, примерные размеры: 3 x 3 x 2,50 м (Д x Ш x В). Шатер состоит из каркаса, выполненного из стальных труб, с соединительными деталями и пластиковым основанием, а также крыши, охватывающей четыре угловых опоры. Крыша изготовлена из полотна из полипропиленовых нитей гладкого переплетения с покрытием из полипропилена. Покрытие незаметно для невооруженного глаза. Средняя ширина отдельных нитей составляет 2,5 мм, а средняя толщина - 0,05 мм. Шатер открыт с четырех сторон и не закрепляется неподвижно на земле. Данный товар в соответствии с Основными правилами интерпретации Товарной номенклатуры внешнеэкономической деятельности 1 и 6 классифицируется в субпозиции 6306 22 000 0 единой Товарной номенклатуры внешнеэкономической деятельности Евразийского экономического союза.



Рис. 1

2. Доска для гребли стоя (SUP) – (англ. вариант Stand Up Paddleboard (SUP)) (Рис. 2) с веслом с центральной частью из пенополистирола (EPS) средней плотности, с деревянными армирующими элементами и стекловолокном. Данный товар в соответствии с Основными правилами интерпретации Товарной номенклатуры внешнеэкономической деятельности 1 и 6 классифицируется в субпозиции 9506 29 000 0 единой Товарной номенклатуры внешнеэкономической деятельности Евразийского экономического союза.



Рис. 2

1- Стекло, 2- Стекло, 3- Усиливающая вставка из дерева, 4 – Стекло, 5 – Стекло, 6 - Сердцевина из вспененного полистирола средней плотности, 7 – Стекло, 8 – Стекло, 9 – Стекло.

3. Фруктовый спред, полученный путем варки в условиях вакуума при температуре 70°C в течение 45 минут и дальнейшей пастеризации при 97 °С. Изготовлен из манго, ананаса, с использованием фруктового сахара, концентрированного лимонного сока и фруктового пектина. Продукт расфасован в стеклянные банки для розничной торговли. Данный товар в соответствии с Основными правилами интерпретации Товарной номенклатуры внешнеэкономической деятельности 1 (Примечание 5 к группе 20) и 6 классифицируется в субпозиции 2007 99 единой Товарной номенклатуры внешнеэкономической деятельности Евразийского экономического союза.

4. Чай ройбуш, приготовленный из высушенных листьев куста ройбуш (лат. *Aspalathus linearis*), используемых для приготовления травяных настоев, в соответствии с Основными правилами интерпретации Товарной номенклатуры внешнеэкономической деятельности 1 и 6 классифицируется в субпозиции 1211 90 единой Товарной номенклатуры внешнеэкономической деятельности Евразийского экономического союза.

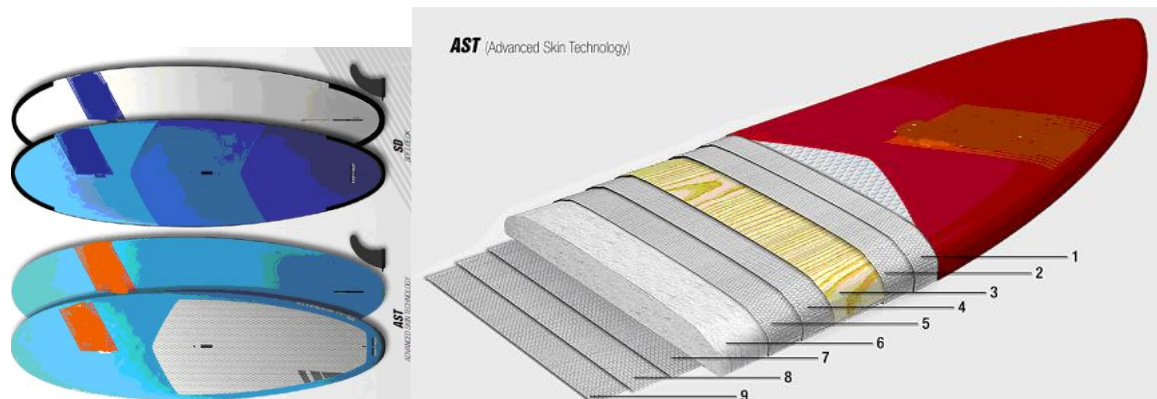
5.1. Экструдированный керамический облицовочный кирпич. Используется для строительных работ, наружная поверхность соответствует требованиям строительных проектов. Обладает следующими характеристиками: размер (мм) (Ш x В x Д): 92 x 57 x 194; прочность на сжатие (psi): >10 000; 24-часовое поглощение холодной воды (%): <6; водопоглощение при кипячении в течение 5 часов (%): <10; IRA (начальная водопоглощающая способность) (г/мин на 30 кв.дюймов):

<10; Объем сердцевины (%): <25. Данный товар в соответствии с Основными правилами интерпретации Товарной номенклатуры внешнеэкономической деятельности 1 и 6 классифицируется в субпозиции 6904 10 000 0 единой Товарной номенклатуры внешнеэкономической деятельности Евразийского экономического союза.

5.2. Декоративный керамический тонкий облицовочный кирпич. Используется не для строительства, а для облицовки уже существующей стены. Поставляется в двух размерах, в мм (Ш x В x Д): 25 x 57 x 194 и 13 x 57 x 194 и имеющий:

коэффициент водопоглощения по массе не превышающий 0,5%, в соответствии с Основными правилами интерпретации Товарной номенклатуры внешнеэкономической деятельности 1 и 6 классифицируется в субпозиции 6907 21 единой Товарной номенклатуры внешнеэкономической деятельности Евразийского экономического союза;

коэффициент водопоглощения по массе выше 0,5%, но не превышающий 10%, в соответствии с Основными правилами интерпретации Товарной номенклатуры внешнеэкономической деятельности 1 и 6 классифицируется в субпозиции 6907 22 единой Товарной номенклатуры внешнеэкономической деятельности Евразийского экономического союза;

коэффициент водопоглощения по массе превышающий 10%, в соответствии с Основными правилами интерпретации Товарной номенклатуры внешнеэкономической деятельности 1 и 6 классифицируется в субпозиции 6907 23 единой Товарной номенклатуры внешнеэкономической деятельности Евразийского экономического союза.

6. Интерактивный конференц-терминал (Рис. 3), состоящий из плоского сенсорного дисплея, устройства автоматической обработки данных (ADP), динамиков, микрофонов и входных и выходных портов на одном корпусе. Изделие сочетает в себе функции электронной доски, конференц-терминала и вычислительной машины. Терминал программируется и может загружать и запускать машинные приложения ADP (автоматической обработки данных). Данный товар в соответствии с Основными правилами интерпретации Товарной номенклатуры внешнеэкономической деятельности 1 (Примечание 6(а) к группе 84) и 6 классифицируется в субпозиции 8471 41 000 0 единой Товарной номенклатуры внешнеэкономической деятельности Евразийского экономического союза.



Рис. 3

7.1. Фиксированные алюминиевые трибуны (Рис. 4) (могут подниматься), многоуровневые ряды скамеек, которые можно встретить на спортивных площадках и при проведении других зрелищных мероприятий. Низ трибун открыт. Данный товар в соответствии с Основными правилами интерпретации Товарной номенклатуры внешнеэкономической деятельности (Примечание 1(к) к Разделу XV и Примечание 2 к группе 94) и 6 классифицируются в субпозиции 9401 79 000 единой Товарной номенклатуры внешнеэкономической деятельности Евразийского экономического союза.



Рис. 4

7.2. Мобильные или переносные трибуны (Рис. 5) – это тип трибун, которые можно перемещать в разные места, чтобы удовлетворить потребность во временных или реконфигурируемых сиденьях. Они оснащены встроенной системой для подъема или опускания. Трибуны можно буксировать по шоссе или перемещать в пределах одного стадиона. Данный товар в соответствии с Основными правилами интерпретации Товарной номенклатуры внешнеэкономической деятельности (Примечание 1(к) к разделу XV и Примечание 2 к группе 94) и 6 классифицируются в субпозиции 9401 79 000 единой Товарной

номенклатуры внешнеэкономической деятельности Евразийского экономического союза.



Рис. 5

8. Не содержащий компонентов молока крем в жидкой форме, состоящий преимущественно из воды, твердого растительного масла и сахара, кремового цвета, применяется для отделки и наполнения тортов, десертов, муссов и пр., в качестве заменителя взбитых сливок. Поставляется в упаковке объемом 1 литр, в соответствии с Основными правилами интерпретации Товарной номенклатуры внешнеэкономической деятельности 1 и 6 классифицируется в субпозиции 2106 90 единой Товарной номенклатуры внешнеэкономической деятельности Евразийского экономического союза.

9. Перфорированная труба из пластмассы (полиэтилена) (Рис. 6), круглого сечения, с отверстиями на определенной дистанции друг от друга, имеющими встроенные пластмассовые капельницы. Капельницы имеют специальную конструкцию для компенсации давления. Труба специально предназначена для использования в наземной сети в капельных оросительных системах. Данный товар в соответствии с Основными правилами интерпретации Товарной номенклатуры внешнеэкономической деятельности 1 и 6 классифицируются в субпозиции 3917 21 единой Товарной номенклатуры внешнеэкономической деятельности Евразийского экономического союза.



Рис. 6

10. Модульный конвейер, представляющий собой механическое устройство для транспортировки продукции в заданном направлении, грузонесущим и тяговым элементом которого является замкнутая лента, образованная из пластмассовых модулей, соединенных между собой шарнирным соединением при помощи пластиковой оси. Лента приводится в действие приводными пластиковыми зубчатыми колесами, установленными на выходной вал электропривода и равномерно распределенными по его длине, в соответствии с Основными правилами интерпретации Товарной номенклатуры внешнеэкономической деятельности 1 и 6 классифицируется в субпозиции 8428 33 000 0 единой Товарной номенклатуры внешнеэкономической деятельности Евразийского экономического союза.

11. Линейная направляющая (Рис. 7) состоит из двух сборочных единиц: рельсовой направляющей (рельс) с технологическими отверстиями для крепления на станине и прямоугольного опорного блока (каретки) с опорными шариками, который устанавливается на рельсовую направляющую, предназначается для осуществления движения с помощью элементов качения каретки (шариков, либо роликов) и применяется в работе оборудования с высокой точностью позиционирования. Данный товар в соответствии с Основными правилами интерпретации Товарной номенклатуры внешнеэкономической деятельности 1 и 6 классифицируется в субпозиции 8482 10 единой Товарной номенклатуры внешнеэкономической деятельности Евразийского экономического союза.

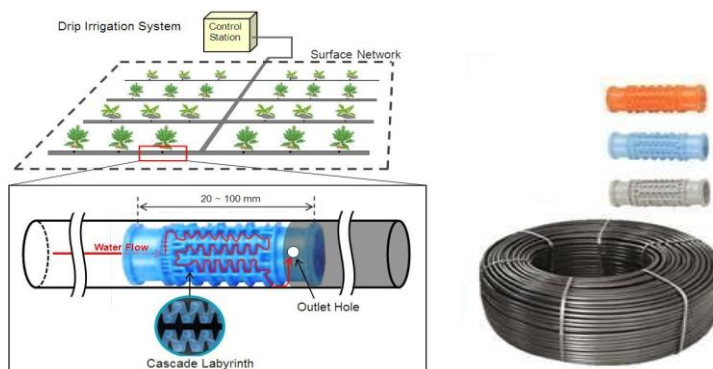

Рис. 7

12. Товар «Аппланационный конус и карта доступа», представляющий из себя устройство одноразового использования, состоящий из аппланационного конуса, вакуумного кольца с двумя гибкими трубками, для совместного применения с офтальмологической лазерной системой, выполняющий функцию по аппланации (сплющивания) роговицы глаза пациента в целях последующего проведения хирургической операции с применением лазера, в соответствии с Основными правилами интерпретации Товарной номенклатуры внешнеэкономической деятельности 1 и 6, положениями примечания 2 (б) к группе 90 единой Товарной номенклатуры внешнеэкономической деятельности Евразийского экономического союза классифицируется в подсубпозиции 9018 50 900 0 единой Товарной номенклатуры внешнеэкономической деятельности Евразийского экономического союза.

С целью единообразного применения единой Товарной номенклатуры внешнеэкономической деятельности Евразийского экономического союза начальникам таможен необходимо обеспечить доведение содержания настоящего письма до личного состава таможен по компетенции.

РУП «Белтаможсервис» обеспечить опубликование настоящего разъяснения в журнале «Таможенный вестник».

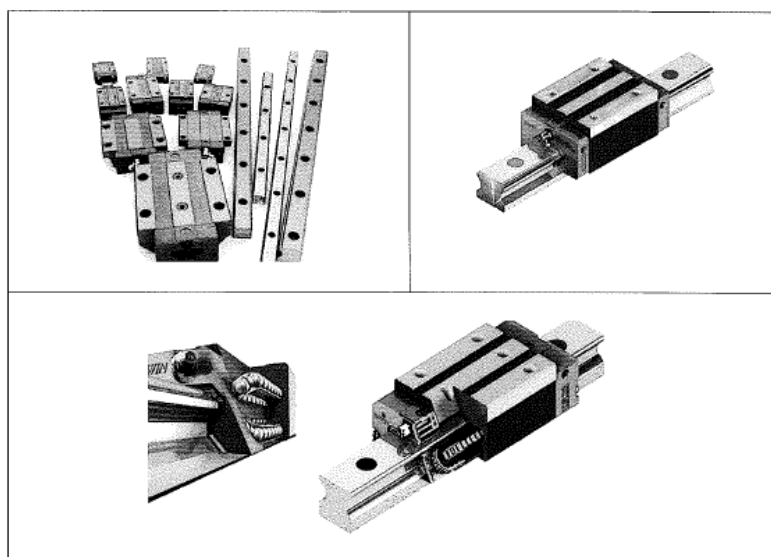
Первый заместитель Председателя

А.А.Валиев